

HOUSE

butacas, sofás y modulación (amplia posibilidad en medidas y adaptaciones especiales)



REGULAR



CONFORT



PLUS



SLEEP

CARACTERÍSTICAS TÉCNICAS

Estructura **100% de madera maciza** procedente de **bosques sostenibles**. Estructura desmontable en 4 secciones (brazos, respaldo y asiento base). **NO se utiliza ni aglomerado ni derivados**. **Garantía de por vida**.

Sistema de suspensión base mediante cinchas elásticas. **Garantía 15 años**.

Cojines de respaldo y asiento rellenos de microfibra acrílica antialérgica **reciclable Plumifill Eco®** combinada con Viscoelástica y **NO mezclada** con otros materiales. **Garantía 5 años**. La viscoelástica es **termosensible**, es decir reacciona a la temperatura, con el frío se endurece y con el calor o la temperatura corporal se ablanda. Opcionalmente cojines de asiento rellenos de poliuretano HR combinado con Viscoelástica.

Totalmente desenfundable.



Incluye dos conectores USB y dos enchufes de alimentación. Se instala de forma oculta en base de los brazos. En el resto de modulación no está disponible.

Opción 1: faldón corto pata vista madera color negro o vintage. Sin coste adicional.

Opción 2: faldón corto pata vista madera color negro o vintage y cojín asiento con oreja (igual modelo Blues)

ATEMPORAL



SINCE 1967
— ETHICAL HOME INTERIORS —

MEDIDAS

Ancho de brazo: 9 cms., por defecto. Opciones con cargo: 14 cms y 22 cms

Aun modificando el ancho de brazo se mantiene la medida de ancho exterior indicada en tarifa. Modificación sin coste adicional.

Altura exterior: 85 cms.

Altura estructura respaldo sin cojín: 76 cms.

Altura asiento: 46 cms.

Profundidad: 105 cms.

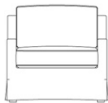
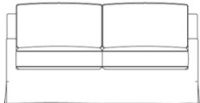
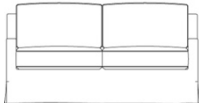
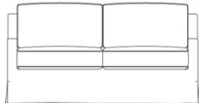
				
DESCRIPCIÓN	Butaca 2 brazos	Sofá 2 brazos	Sofá 2 brazos	Sofá 2 brazos
ANCHO	86*/96/106	156	176	196*/226
PROFUNDIDAD	105	105	105	105
ALTURA	85	85	85	85
REF.	Ref. H 100	Ref. H 200	Ref. H 300	Ref. H 400

				
		** Estructura 2 tramos	** Estructura 2 tramos	
DESCRIPCIÓN	Sofá 2 brazos	Sofá 2 brazos	Sofá 2 brazos	Módulo 1 brazo
ANCHO	226	256	286	78
PROFUNDIDAD	105	105	105	105
ALTURA	85	85	85	85
REF.	Ref. H 500	Ref. H 600	Ref. H 700	Ref. H 800



ATEMPORAL

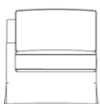
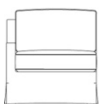
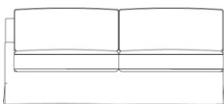
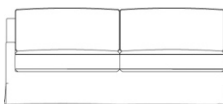

— ETHICAL HOME INTERIORS —

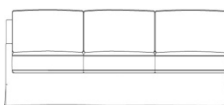
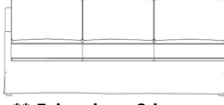
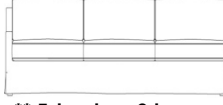

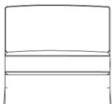
				
DESCRIPCIÓN	Módulo 1 brazo	Módulo 1 brazo	Módulo 1 brazo	Módulo 1 brazo
ANCHO	88	98	148	168
PROFUNDIDAD	105	105	105	105
ALTURA	85	85	85	85
REF.	Ref. H 900	Ref. H 1000	Ref. H 1100	Ref. H 1200

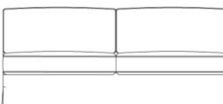
			 ** Estructura 2 tramos	 ** Estructura 2 tramos
DESCRIPCIÓN	Módulo 1 brazo	Módulo 1 brazo	Módulo 1 brazo	Módulo 1 brazo
ANCHO	188	218	248	278
PROFUNDIDAD	105	105	105	105
ALTURA	85	85	85	85
REF.	Ref. H 1300	Ref. H 1400	Ref. H 1500	Ref. H 1600

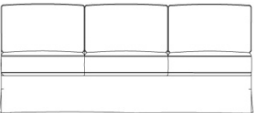
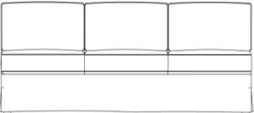
				
DESCRIPCIÓN	Módulo sin brazos	Módulo sin brazos	Módulo sin brazos	Módulo sin brazos
ANCHO	72	82	92	142
PROFUNDIDAD	105	105	105	105
ALTURA	85	85	85	85
REF.	Ref. H 1700	Ref. H 1800	Ref. H 1900	Ref. H 2000

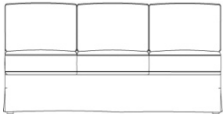
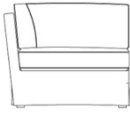
				 ** Estructura 2 tramos
DESCRIPCIÓN	Módulo sin brazos	Módulo sin brazos	Módulo sin brazos	Módulo sin brazos
ANCHO	162	182	212	242
PROFUNDIDAD	105	105	105	105
ALTURA	85	85	85	85
REF.	Ref. H 2100	Ref. H 2200	Ref. H 2200	Ref. H 2300

	 ** Estructura 2 tramos	
DESCRIPCIÓN	Módulo sin brazos	Rincón
ANCHO	272	105
PROFUNDIDAD	105	105
ALTURA	85	85
REF.	Ref. H 2400	Ref. H 2500

	 1 cojín respaldo	 2 cojines respaldo	
DESCRIPCIÓN	Relax 2 brazos	Relax 2 brazos	Pouff
ANCHO	140	140	70/80
PROFUNDIDAD	150	150	80/90
ALTURA	85	85	46
REF.	Ref. H 2701	Ref. H 2702	Ref. H 3000

Precios indicados en tejido Cat. B, otros tejidos consultar precios en nuestro Distribuidor Oficial.

La gama de medidas, modulación y opciones disponibles para este modelo es muy extensa, en este documento solo incluimos algunas de las medidas disponibles. Nuestra gama de productos es muy extensa, se fabrican a medida tanto los sofás como los modulares y cada modelo se puede tapizar en más de 500 tejidos distintos. En nuestra Colección de tejidos encontrará fibras naturales como el Lino y/o Algodón con tratamiento repelente a los líquidos y de fácil limpieza en casa sin problemas de encogimiento. El precio puede variar en función de la medida, composición, modelo y tejido seleccionado. Le recomendamos acudir a nuestro Distribuidor Oficial más cercano para que pueda valorarle concretamente sus necesidades. Los plazos de entrega dependerán del modelo y tejido seleccionado. La venta y entrega se realiza a través de nuestro Distribuidor. Precios mercado Nacional Península.

Le adjuntamos enlace a nuestra Red de Distribuidores: <https://atemporal.casa/puntos-de-venta/>

ATEMPORAL

SINCE 1967
— ETHICAL HOME INTERIORS —